

Wprowadzenie

EVRC jest serwo sterowanym zaworem elektromagnetycznym do stosowania w rurociągach ciekowych instalacji chłodniczych. EVRC pozwala na przepływ w kierunku przeciwnym do normalnego kierunku przepływu z minimalnym spadkiem ciśnienia. EVRC jest stosowany w rurociągach ciekowych instalacji chłodniczych z odtajaniem gorącym lub zimnym gazem.

W czasie okresu chłodzenia EVRC pracuje jak normalny zawór elektromagnetyczny, podczas gdy w czasie odtajania pozwala skroplonej cieczy powrócić do kolektora ciekowego. W czasie okresu odtajania cewka EVRC musi być wzbudzona (pod napięciem).

Dane techniczne

Czynniki chłodnicze
CFC, HCFC, HFC.

Temperatura medium
-40 → +105°C przy cewce 10 W lub 12 W.

Temperatura otoczenia i obudowa cewki
Patrz "Cewki do zaworów elektromagnetycznych" RD3JE.

Wydajności

Wydajności zaworu zależy od kierunku przepływu, patrz wartość k_v .

Patrz rozszerzone tablice wydajności dla EVR (katalog RD3AE).

Atesty

Dyrektywa niskonapięciowa (LVD) 73/23/EC z poprawkami EN 60730-2-8

Typ	Wydajność nominalna przy normalnym kierunku przepływu ¹⁾ kW				Dopuszczalna różnica ciśnień przy standardowej cewce Δp bar			Maksymalne ciśnienie robocze PB bar	Wartość k_v ²⁾ m ³ /h		
	R 22	R 134a	R 404A R 507	R 407C	Min.	Maks. (= MOPD) ciecz			Przepływ w kierunku strzałki	Przepływ w kierunku przeciwnym do strzałki	
						10 W a.c.	12 W a.c.				20 W d.c.
EVRC 10	38.2	35.3	26.7	35.9	0.05	21	25	18	35	1.9	1.1
EVRC 15	52.3	48.3	36.5	49.2	0.05	21	25	18	32	2.6	1.2
EVRC 20	94.6	87.2	66.1	88.9	0.05	21	25	13	32	5.0	4.7

¹⁾ Wydajność nominalna jest określona dla temperatury parowania $t_g = -10^\circ\text{C}$, temperatury cieczy przed zaworem $t_l = +25^\circ\text{C}$, i spadku ciśnienia na zaworze $\Delta p = 0.15$ bar.

²⁾ Wartość k_v jest przepływem wody w m³/h przy spadku ciśnienia na zaworze równym 1 bar, $\rho = 1000$ kg/m³.

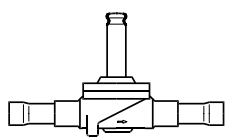
Zamawianie

Korpusy zaworów

Typ	Potrzebny typ cewki	Przyłącze do lutowania		Nr kodowy
		cale	mm	
EVRC 10	pr. zm. pr. st.	1/2		032F1216
EVRC 15		5/8	16	032F1255
EVRC 20		7/8	22	032F1258

Cewki

Patrz "Cewki do zaworów elektromagnetycznych".

W celu uzyskania dalszych informacji skontaktuj się z Danfoss.

Specyfikacja materiałowa

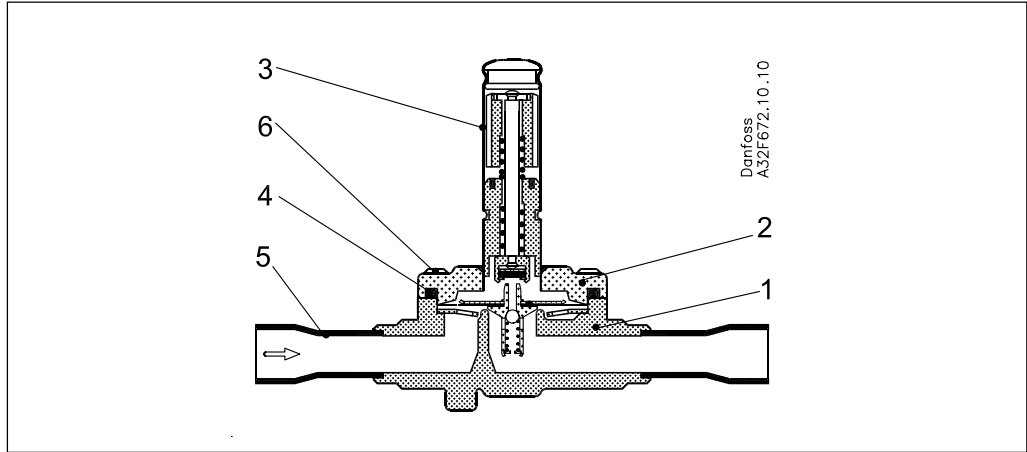

Nr	Opis	Materiał	Skład	Mat. nr	Standard		
					W.nr	DIN	EN
1	Korpus	Mosiądz	CuZn40Pb2	CW617N	2.0402	17672	12165
2	Pokrywa zaworu	Mosiądz	CuZn40Pb2		2.0402		12165
3	Tuleja zwory	Stal nierdz.	X2 CrNi19-11		1.4306	17672-1	10088
4	Uszczelka	Guma	Cr				
5	Rurka przyłącze.	Miedź	SF-Cu	CW024A	2.0090	1787	12449
6	Śruby	Stal nierdz.	A2-70			3506	

Wymiary i waga

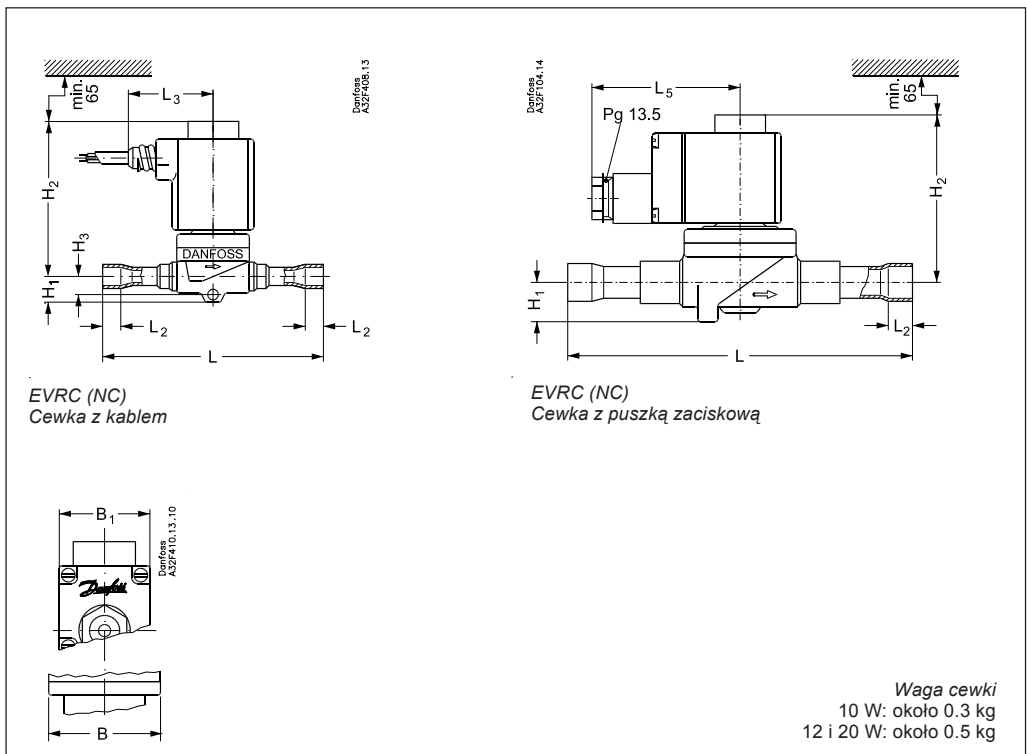

Typ	H ₁ mm	H ₂ mm	H ₃ mm	L mm	L ₂ mm	L ₃ mm	L ₄ mm	L ₅ maks.		B mm	B ₁ maks. mm	Waga z cewką kg
								10 W	12 W 20 W			
								mm	mm			
EVRC 10 (NC)	16	79	11	127	10	45	54	75	85	46	68	0.7
EVRC 15 (NC)	19	86		176	12	45	54	75	85	56	68	1.0
EVRC 20 (NC)	20	90		191	17	45	54	75	85	72	68	1.5

W celu uzyskania dalszych informacji skontaktuj się z Danfoss.

Danfoss nie ponosi odpowiedzialności za możliwe błędy w katalogach, broszurach i innych materiałach drukowanych. Danfoss zastrzega sobie prawo do wprowadzania zmian w produktach bez uprzedzenia. Zamienne mogą być dostarczone bez dokonywania jakichkolwiek zmian w specyfikacjach już uzgodnionych. Wszystkie znaki towarowe w tym materiale są własnością odpowiednich spółek. Danfoss, logotyp Danfoss są znakami towarowymi Danfoss A/S. Wszystkie prawa zastrzeżone.



Danfoss Sp. z o.o.
ul. Chrzanowska 5
05-825 Grodzisk Mazowiecki
Telefon: (0-22) 755-06-06
Telefax: (0-22) 755-07-01
<http://www.danfoss.pl>
e-mail: chlodnictwo@danfoss.pl