

1. Skru ankerenheden "A" ud \*)
1. Screw out armature unit "A" \*)
1. Ankereinheit "A" losschrauben.\*)
1. Dévisser et démonter la pièce de fixation "A" \*)

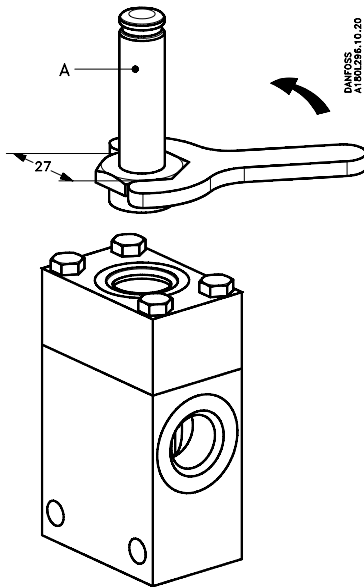

2. Skru gammel dyse "B" ud, og iskrú ny dyse med moment på  $12 \pm 2$  Nm.
2. Screw out old orifice assembly and screw in new one. Tightening torque  $12 \pm 2$  Nm.
2. Alte Düse "B" losschrauben, und neue Düse mit einem Drehmoment von  $12 \pm 2$  Nm einschrauben.
2. Dévisser et démonter l'ancien gicleur "B". Visser un nouveau gicleur en appliquant un couple de serrage de  $12 \pm 2$  Nm.

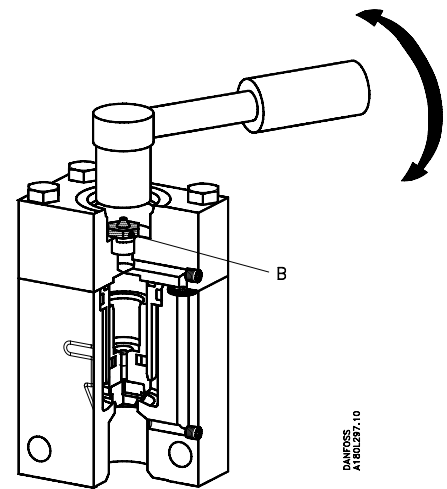

3. Ankerenheden "A" iskrues ventilhuset \*). Der spændes med et moment på  $60 \text{ Nm} \pm 2 \text{ Nm}$ .

3. Screw armature unit "A" into valve body \*). Tightening torque  $60 \text{ Nm} \pm 2 \text{ Nm}$ .

3. Ankereinheit "A" ins Ventilgehäuse einschrauben\*). Mit einem Drehmoment von  $60 \text{ Nm} \pm 2 \text{ Nm}$  anziehen.

3. Visser la pièce de fixation "A" sur le corps de la soupape \*). Appliquer un couple de serrage de  $60 \text{ Nm} \pm 2 \text{ Nm}$ .

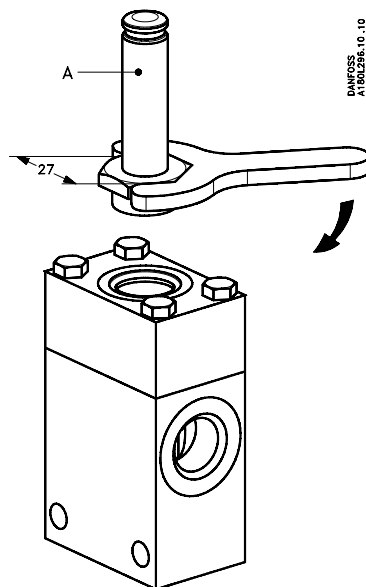

- \*) Såfremt fjederen falder ud af ankerrøret, skal det isættes med de tætte viklinger pegende ud af ankeret.

- \*) Falls die Feder aus dem Ankerrohr herausfällt, ist sie mit den engen Windungen aus dem Anker herausziehend einzusetzen.

- \*) If the spring falls out of the armature tube, it must be refitted with the close-coiled section of the spring pointing out of the armature.

- \*) Si le ressort tombe du tube de fixation, le remettre en place en orientant les enroulements les plus compacts vers l'extérieur du tube.

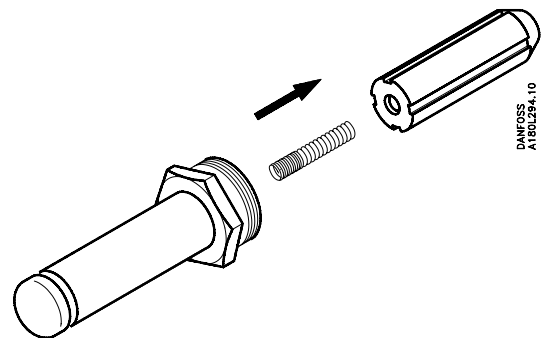

- Afmonter de 4 skruer og fjern ventiloverpart
- Remove four screws and take off valve top part.
- Die 4 Schrauben demontieren und Ventiloberteil entfernen.
- Démonter les quatre vis et ôter la partie supérieure de la soupape.

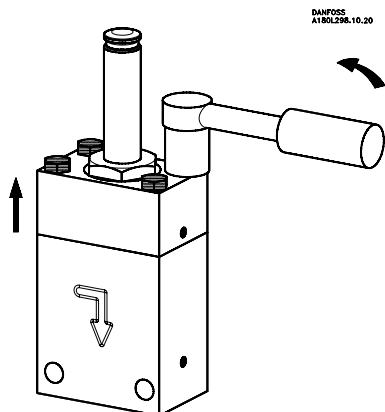

- Monter specialværktøj "180L9944" på glideren "C". Spænd specialværktøjet og træk glideren ud.
- Fit special tool "180L9944" on spool "C". Tighten up special tool and withdraw spool.
- Spezialwerkzeug "180L9944" am Schieber "C" montieren. Spezialwerkzeug spannen und Schieber herausziehen.
- Insérer l'outil spécial "180L9944" dans le tiroir "C". Bloquer l'outil spécial et extraire le tiroir en le tirant.

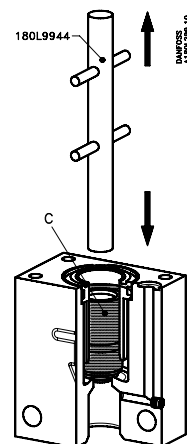

- Træk bøsning "D" ud ved hjælp af en M 10 ekspanderbolt.
- Extract bush "D" using an M 10 expansion bolt.
- Die Buchse "D" mittels einem M 10 Sprezhülseanker herausziehen.
- Extraire la douille "D" en la tirant à l'aide d'un boulon à expansion M 10.

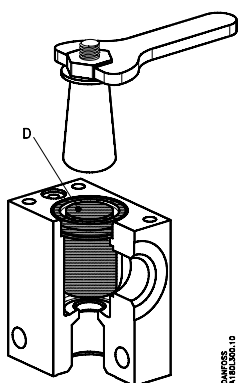

- Udskift O-ringe i ventilhus og i bøsning "D". Indfør ny glider "E" i bøsning "D" og monter glider og bøsning i ventilhuset.
- Replace O-ring in valve body and bush "D". Insert new spool "E" in bush "D" and fit spool + bush into housing.
- Die O-Ringe im Ventilgehäuse und in der Buchse "D" austauschen. Neuen Schieber "E" in die Buchse "D" einführen und Schieber und Buchse im Ventilgehäuse montieren.
- Changer les joints circulaires (bague O) du corps de la soupape et de la douille "D". Introduire le nouveau tiroir "E" dans la douille "D" et monter l'ensemble dans le corps de la soupape.

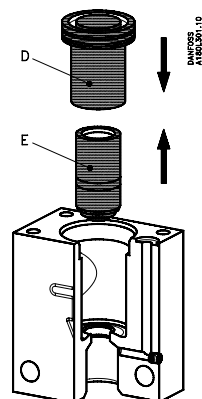

- Spænd de 4 skruer med et moment på  $12 \pm 2$  Nm
- Refit valve top part and tighten the four screws with a torque of  $12 \pm 2$  Nm.
- Die 4 Schrauben mit einem Drehmoment von  $12 \pm 2$  Nm anziehen.
- Bloquer les 4 vis en appliquant un couple de serrage de  $12 \text{ Nm} \pm 2 \text{ Nm}$ .

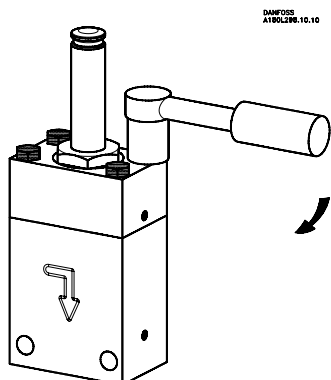

Ved alle gevind anbefales det at smøre med flydende sæbe. Tegninger over specialværktøj kan fås hos Danfoss.

It is recommended that all threads be lubricated with liquid soap. Drawings of special tools are available from Danfoss.

Es wird empfohlen, alle Gewinde mit flüssiger Seife einzuschmieren. Zeichnungen der Spezialwerkzeuge sind bei Danfoss erhältlich.

Il est recommandé de lubrifier tous les filetages avec du savon liquide.

Les plans de l'outillage spécial sont disponibles chez Danfoss.